

wau



HIGE PRO

TRIMMER SET

USER GUIDE

Содержание

Технические характеристики	4
Назначение	4
Детали устройства	4
Порядок работы	6
Способ применения	8
Меры предосторожности	10
Чистка	10
Хранение	11
Зарядка	11
Утилизация.....	12
Гарантия.....	12

Технические характеристики

Параметр	Величина
Артикул	TRM-4
Размер	160x40x35 мм
Вес	200 г
Уровень влагозащиты	IPX6
Входное напряжение	5В 1А
Номинальная мощность	5 Вт
Скорость вращения лезвий	7000 об./мин.
Емкость аккумулятора	1200 мАч
Время зарядки	2 часа
Время работы от полной зарядки	120 мин.

Назначение

Универсальный триммер HIGE Pro от бренда WAU позволяет корректировать длину волос и бороды в домашних условиях. Благодаря наличию в комплекте шести насадок, он с легкостью справится с любым видом бритья и стрижки, делая процедуру максимально быстрой и комфортной.

Детали устройства

1. Стандартная насадка для стрижки волос
2. Кнопка вкл/выкл
3. Светодиодный дисплей
4. Насадка для бритья волос на теле
5. Сеточная насадка-шейвер для чистого бритья
6. Насадка для окантовки бороды и усов
7. Насадка для стрижки волос в носу и ушах
8. Насадка для фигурного бритья
9. 4 гребневые насадки 3/6/9/12 мм
10. Зарядный кабель
11. Бутылочка с маслом
12. Щеточка для чистки
13. Подставка
14. Расческа

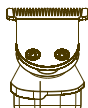
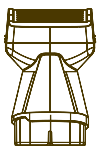
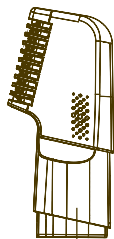
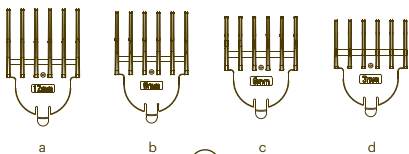
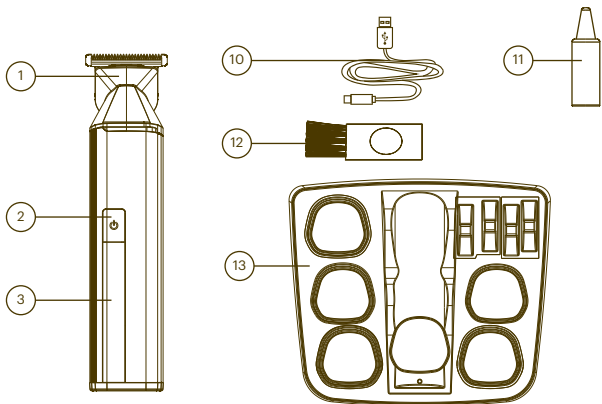

4

5

6

7

8

Порядок работы

1. Включение/выключение

Для включения или выключения устройства кратко нажмите на кнопку вкл/выкл.

При включении устройства линия на дисплее плавно двигается, а затем горит постоянно.

2. Смена насадок

а. Устройство имеет магнитный механизм крепления металлических насадок. Для того, чтобы закрепить насадку на корпусе устройства, поднесите ее к месту крепления, после чего магниты зафиксируют ее. Для снятия насадки потяните ее вверх, и отсоедините от корпуса устройства.

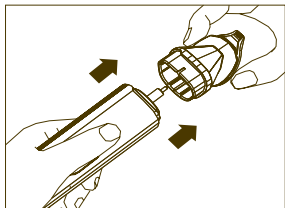
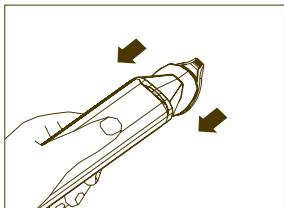

[Примечание]: триммер оснащен функцией блокировки для защиты от случайного включения. Для активации этой функции нажмите и удерживайте в течение 3-х секунд кнопку вкл/выкл. После активации функции на дисплее отобразится значок блокировки. Чтобы снять блокировку нажмите и удерживайте в течение 3-х секунд кнопку вкл/ выкл, после деактивации функции значок блокировки исчезнет.

в. Гребневые насадки используются поверх стандартной насадки для регулировки длины волос при стрижке. Для их установки необходимо зацепить гребень за верхнюю часть металлической насадки, а затем надавить на нижнюю часть гребня до щелчка так, чтобы он вплотную прилегал к поверхности металлической насадки. Чтобы снять гребневую насадку потяните вверх за язычок, расположенный в нижней ее части.

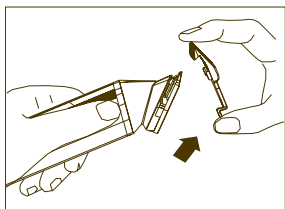
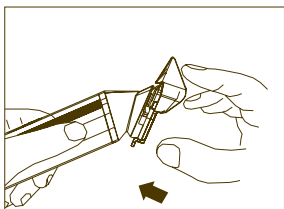

[Примечание]: перед сменой насадки убедитесь, что устройство выключено. В ходе смены насадок держите корпус бритвы руками подальше от кнопки вкл/выкл, чтобы случайно не включить устройство.

Способ применения

Для достижения лучшего эффекта:

- a. проводите стрижку и бритье на сухих волосах
- b. не наносите лосьон перед использованием устройства

1. Стрижка волос

Закрепите на устройстве гребневую насадку. Если вы используете триммер впервые, начните с насадки максимальной длины (12 мм). Включите прибор и приложите плоскую часть насадки к коже. Медленно проведите насадкой по волосам. Повторяйте движения в различных направлениях по мере необходимости.

[Примечание]: если во время стрижки на гребне скопились волосы, выключите прибор и почистите насадку.

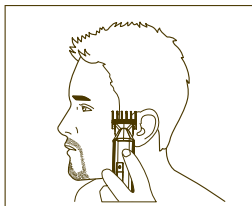
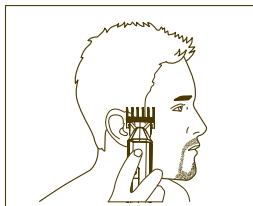

2. Бритье бороды/усов

Расположите насадку устройства у края линии бороды/усов и аккуратно опустите ее на кожу. Движениями в различных направлениях подстригите желаемые участки в области лица и шеи.

[Примечание]: если вы оформляете края бороды/усов, делаете окантовку на затылке и т. п., снимите гребневую насадку триммера. Для формирования четкой линии также можно использовать специальную насадку для окантовки бороды и усов.

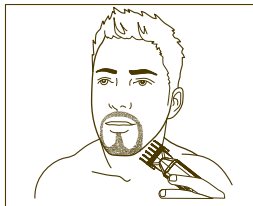

3. Бритье с помощью сеточной насадки-шейвера

Держите устройство так, чтобы насадка слегка касалась вашего лица под углом 45 градусов. Осуществляйте бритье короткими касаниями. Свободной рукой растягивайте кожу. Это поможет волосам встать прямо, что облегчит бритье.

[Примечание]: данная насадка была разработана для бритья отдельных участков вокруг бороды/усов. Она не предназначена для полноценного бритья.

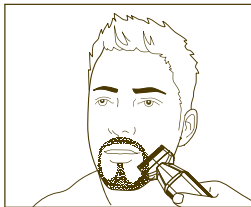

4. Бритье с помощью насадки для стрижки волос в носу и ушах

После установки насадки осторожно вставьте ее в ухо или ноздрю. Аккуратно вводите и выводите устройство из уха или ноздри. В ходе бритья поворачивайте насадку.

[Примечание]: не вставляйте насадку слишком глубоко (не более чем на 6 мм).

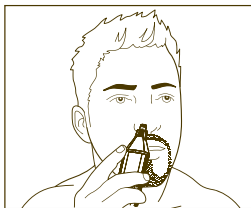

5. Бритье с помощью насадки для фигурного бритья

Данная насадка используется для выстригания линий и узоров. После установки насадки расположите ее у места, где вы наметили начало узора, включите бритву и начните формировать узор. Не давите на насадку слишком сильно.

[Примечание]: для достижения лучшего результата используйте заранее подготовленный трафарет.

Меры предосторожности

1. Никогда не оставляйте устройство на зарядке без присмотра;
2. Держите зарядный кабель вдали от источников тепла;
3. Не допускайте попадания воды на зарядный кабель;
4. Не вставляйте и не вынимайте вилку из розетки мокрыми руками;
5. Не используйте поврежденный зарядный кабель;
6. Заряжайте, используйте и храните устройство при температуре от 15 °С до 35 °С;
7. При чистке всегда выключайте устройство;
8. Храните изделие в недоступном для детей месте.

Чистка

1. Перед началом чистки выключите бритву.
2. Аккуратно смахните оставшиеся волосы/промойте теплой водой насадку-гребень и лезвие триммера. Для очистки можно снимать пластиковую накладку с некоторых насадок как показано на рисунке.

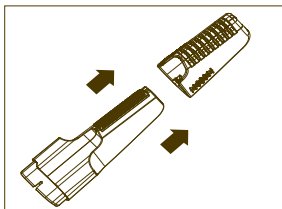
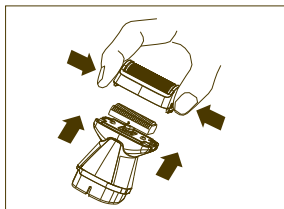

3. Чистка должна производиться только мягкой щеткой. Рекомендуем использовать для этого щеточку, идущую в комплекте.
4. Для смазки лезвий используйте только масло легкого класса из комплекта поставки или масло для швейных машин.
5. Не используйте агрессивные или едкие чистящие средства для чистки устройства или его лезвий.

6. Корпус изделия можно мыть.

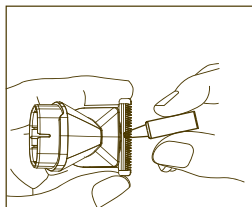
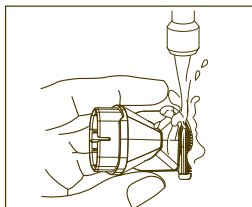

[Примечание]: не забудьте протереть воду в месте подключения зарядного кабеля перед зарядкой.

Хранение

1. Храните устройство и зарядный кабель в защищенном от влаги месте.
2. Температура хранения устройства не должна превышать 60 °С.
3. Не обматывайте зарядный кабель вокруг устройства.

Зарядка

1. Убедитесь, что устройство выключено.
2. Подключите USB-порт зарядного кабеля к адаптеру или компьютеру, а затем подключите порт TYPE-C к порту, расположенному в нижней части устройства. Во время зарядки на цифровом дисплее появляется движущаяся линия.

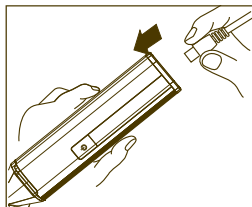
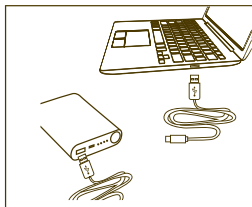

3. Если устройство не будет использоваться в течение длительного времени (2-3 месяца), полностью зарядите его, когда захотите использовать его снова.
4. Чтобы продлить срок службы аккумулятора, давайте ему полностью разрядиться каждые 6 месяцев, а затем заряжайте в течение 2 часов.

Утилизация



Для утилизации изделия не выбрасывайте его вместе с бытовыми отходами. Вместо этого передайте его в специализированный центр переработки для защиты окружающей среды.

Гарантия

На универсальный триммер 6 в 1 HIGE Pro от бренда WAU распространяется гарантия сроком на 1 год. В течение гарантийного срока при обнаружении технических дефектов изделие подлежит замене или ремонту. Настоящая гарантия не распространяется на неисправности, вызванные неправильной эксплуатацией и транспортировкой, на изделия после самостоятельного ремонта.

HIGE PRO

УНИВЕРСАЛЬНЫЙ ТРИММЕР 6 В 1

Артикул: **TRM-4**

Материал: **металл, нержавеющая сталь, пластик**

Размер (ВхШхГ): **160х40х35 мм**

Вес: **200 г**

Напряжение: **10 В**

Мощность: **5 Вт**

Производство: **PRC**

Организация, уполномоченная изготовителем на принятие претензий от потребителей:

ИП Уманцев А. Н. 125167, г. Москва, ул. Ленинградский пр-т 37, 14-14.

zakaz@wau.ru

Внимание! Вследствие постоянного совершенствования продукции производитель сохраняет за собой право внесения изменений в конструкцию, комплектацию и технические характеристики. Новейшую версию данного руководства можно посмотреть на сайте wau.ru



Inhalt

Technische Daten.....	15
Zweck	15
Gerätebeschreibung	15
Betriebsablauf	17
Bedienung	19
Sicherheitsvorkehrungen.....	21
Reinigung	21
Aufbewahrung.....	22
Aufladen	22
Entsorgung.....	23
Garantie.....	23

Technische Daten

Parameter	Wert
Modell	TRM-4
Abmessungen	160x40x35 mm
Gewicht	200 g
Wasserschutzklasse	IPX6
Eingangsspannung	5V 1A
Nennleistung	5 W
Drehzahl der Klinge	7000 U/min
Akkukapazität	1200 mAh
Ladezeit	2 hours
Betriebsdauer bei voller Ladung	120 min

Zweck

Der universelle Trimmer HIGE Pro von WAU dient zum Trimmen von Haaren und Bart zu Hause. Dank der sechs im Lieferumfang enthaltenen Aufsätze eignet sich das Gerät für alle Arten des Rasierens und Trimmens und ermöglicht eine besonders schnelle und komfortable Anwendung.

Gerätebeschreibung

1. Standard-Haarschneidemaschine
2. Ein-/Ausschalter
3. LED-Anzeige
4. Körpertrimmer
5. Mikro-Rasierer
6. Präzisionstrimmer
7. Ohr-/Nasenhaartrimmer
8. Design-Trimmer
9. Kammaufsätze für Haarschneider, 4 Typen (a-d)
10. USB-Kabel (geeignet für 5 V/1 A Ladegerät)
11. Ölfläschchen
12. Reinigungsbürste
13. Ladestation
14. Langer Kamm

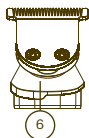
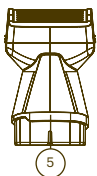
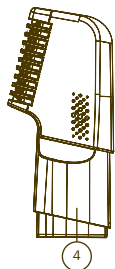
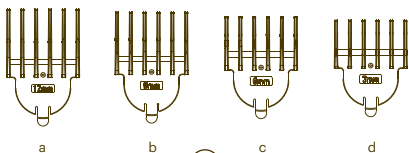
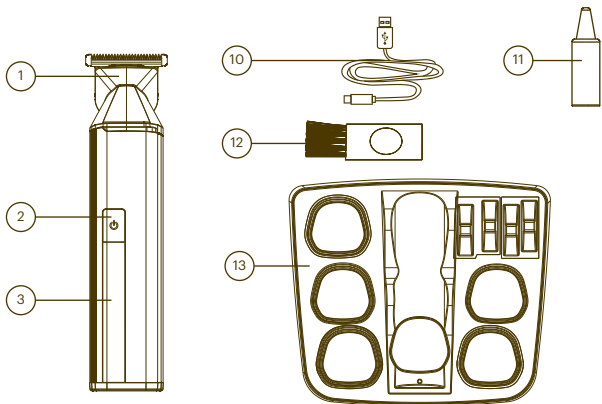

Betriebsablauf

1. Ein- und Ausschalten

Um das Gerät ein- oder auszuschalten, drücken Sie kurz den Ein-/Ausschalter. Nach dem Einschalten bewegt sich die Anzeige auf dem Display gleichmäßig und leuchtet anschließend dauerhaft.

2. Wechseln der Aufsätze

a. Das Gerät verfügt über einen magnetischen Befestigungsmechanismus für Metallaufsätze. Um einen Aufsatz am Gerätegehäuse zu befestigen, führen Sie ihn an die Aufnahmestelle heran; die Magnete fixieren ihn automatisch. Zum Entfernen des Aufsatzes ziehen Sie ihn nach oben und lösen ihn vom Gerätegehäuse

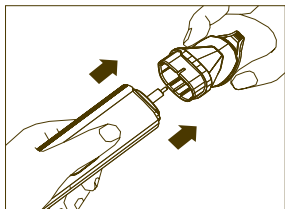
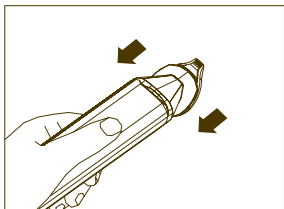

[Hinweis]: Der Trimmer ist mit einer Sperrfunktion ausgestattet, die vor unbeabsichtigtem Einschalten schützt. Um diese Funktion zu aktivieren, halten Sie den Ein-/Ausschalter 3 Sekunden lang gedrückt. Nach der Aktivierung erscheint ein Schlosssymbol auf dem Display. Zum Entsperrn halten Sie den Ein-/Ausschalter erneut 3 Sekunden lang gedrückt. Nach der Deaktivierung verschwindet das Schlosssymbol vom Display.

b. Kammaufsätze

Die Kammaufsätze werden in Verbindung mit dem Standard-Haarschneideaufsatz verwendet, um die Schnittlänge beim Trimmen einzustellen.

Zur Montage haken Sie den Kammaufsatz am oberen Teil des Metallaufsatzes ein und drücken anschließend den unteren Teil des Kammaufsatzes nach unten, bis er hörbar einrastet und fest an der Oberfläche des Metallaufsatzes anliegt. Zum Entfernen des Kammaufsatzes ziehen Sie an der Lasche am unteren Teil des Aufsatzes nach oben.

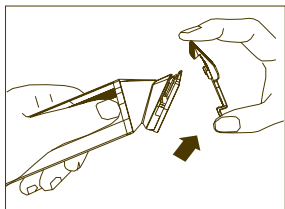
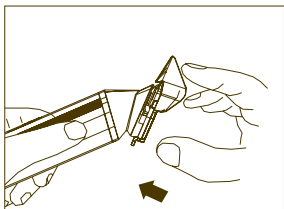

[Hinweis]: Stellen Sie vor dem Wechseln des Aufsatzes sicher, dass das Gerät ausgeschaltet ist. Halten Sie beim Wechseln der Aufsätze Ihre Hände vom Ein-/Ausschalter am Gerätegehäuse fern, um ein unbeabsichtigtes Einschalten des Geräts zu vermeiden.

Bedienung

Für optimale Ergebnisse:

- a. Führen Sie das Trimmen und Rasieren an trockenem Haar durch
- b. Tragen Sie vor der Verwendung des Geräts keine Lotion oder andere Pflegeprodukte auf

1. Haare trimmen

Befestigen Sie den gewünschten Kammaufsatz am Gerät. Wenn Sie den Trimmer zum ersten Mal verwenden, beginnen Sie mit dem Aufsatz für die maximale Schnittlänge (12 mm).

Schalten Sie das Gerät ein und legen Sie den flachen Teil des Aufsatzes an die Haut an. Führen Sie den Aufsatz langsam durch das Haar. Wiederholen Sie die Bewegungen bei Bedarf in verschiedene Richtungen.

[Hinweis]: Wenn sich während des Trimmens Haare im Kammaufsatz ansammeln, schalten Sie das Gerät aus und reinigen Sie den Aufsatz.

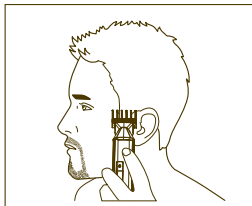
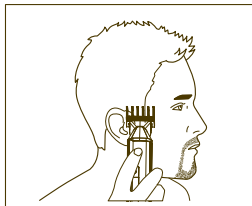

2. Bart-/Schnurrbartrasur

Positionieren Sie den Aufsatz des Geräts an der Kontur Ihres Bartes bzw. Schnurrbartes und setzen Sie ihn vorsichtig auf die Haut auf. Trimmen Sie die gewünschten Bereiche im Gesicht und am Hals mit Bewegungen in verschiedene Richtungen.

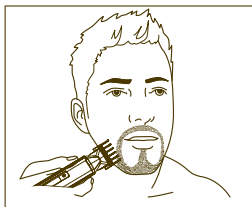
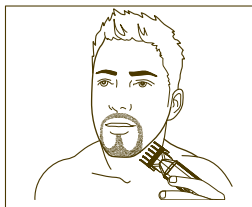

[Hinweis]: Wenn Sie die Konturen Ihres Bartes oder Schnurrbartes stylen, den Nacken ausrasieren oder präzise Linien erstellen möchten, entfernen Sie den Kammaufsatz des Trimmers. Für besonders exakte Konturen kann zusätzlich der Präzisionstrimmer verwendet werden.

3. Rasieren mit dem Rasieraufsatz

15. Rasieren mit dem Rasieraufsatz

Halten Sie das Gerät so, dass der Aufsatz die Haut leicht in einem Winkel von 45 Grad berührt. Rasieren Sie mit kurzen, sanften Strichen. Spannen Sie die Haut mit der freien Hand leicht, damit die Haare aufgerichtet werden und die Rasur erleichtert wird.

[Hinweis]: Dieser Aufsatz wurde für die Rasur einzelner Bereiche rund um Bart oder Schnurrbart entwickelt. Er ist nicht für eine vollständige Rasur vorgesehen.

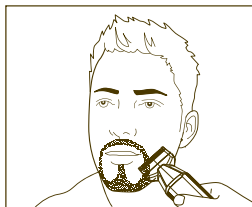

4. Rasieren mit dem Ohr-/Nasenhaartrimmer

Nach der Montage des Aufsatzes führen Sie diesen vorsichtig in Ihr Ohr oder Nasenloch ein. Bewegen Sie das Gerät sanft hinein und heraus. Drehen Sie den Aufsatz während des Trimmens.

[Hinweis]: Führen Sie den Aufsatz nicht zu tief ein (maximal 6 mm).



5. Rasieren mit dem Design-Trimmer

Dieser Aufsatz wird zum Erstellen von Linien und Mustern verwendet. Nach der Montage des Aufsatzes positionieren Sie ihn am gewünschten Startpunkt Ihres Musters, schalten den Trimmer ein und beginnen mit der Musterbildung. Drücken Sie den Aufsatz nicht zu fest auf.

[Hinweis]: Für beste Ergebnisse empfiehlt sich die Verwendung einer vorbereiteten Schablone.

Sicherheitsvorkehrungen

1. Lassen Sie das Gerät während des Ladevorgangs niemals unbeaufsichtigt.
2. Halten Sie das Ladekabel von Wärmequellen fern.
3. Vermeiden Sie, dass Wasser auf das Ladekabel gelangt.
4. Stecken Sie den Stecker nicht mit nassen Händen in die Steckdose und ziehen Sie ihn nicht heraus.
5. Verwenden Sie kein beschädigtes Ladekabel.
6. Laden, verwenden und lagern Sie das Gerät bei Temperaturen zwischen 15 °C und 35 °C.
7. Schalten Sie das Gerät beim Reinigen stets aus.
8. Halten Sie das Produkt außerhalb der Reichweite von Kindern.

Reinigung

1. Schalten Sie den Trimmer vor Beginn der Reinigung aus.
2. Entfernen Sie vorsichtig verbleibende Haare mit der Bürste oder spülen Sie den Kammaufsatz und die Trimmklinge mit warmem Wasser ab. Bei einigen Aufsätzen kann die Kunststoffabdeckung zur Reinigung abgenommen werden, wie im Bild gezeigt.

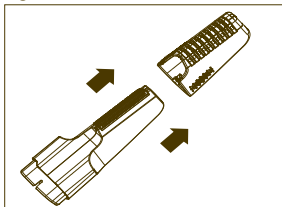
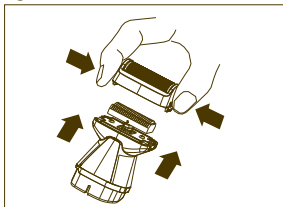

3. Die Reinigung darf nur mit einer weichen Bürste erfolgen. Wir empfehlen, hierfür die im Lieferumfang enthaltene Bürste zu verwenden.
4. Zum Schmieren der Klingen verwenden Sie ausschließlich das leichte Öl aus dem Lieferumfang oder Nähmaschinenöl.

5. Verwenden Sie keine aggressiven oder korrosiven Reinigungsmittel zur Reinigung des Geräts oder seiner Klingen.
6. Das Gerätegehäuse kann gewaschen werden.

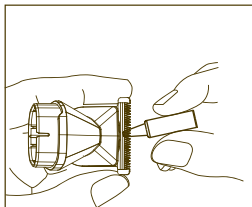
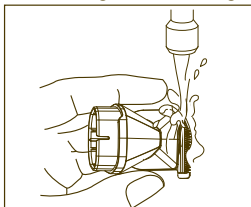

[Hinweis]: Vergessen Sie nicht, das Wasser an der Anschlussstelle des Ladekabels vor dem Laden abzuwischen.

Aufbewahrung

1. Bewahren Sie das Gerät und das Ladekabel an einem trockenen Ort auf.
2. Die Lagertemperatur des Geräts sollte 60 °C nicht überschreiten.
3. Wickeln Sie das Ladekabel nicht um das Gerät.

Aufladen

1. Stellen Sie sicher, dass das Gerät ausgeschaltet ist.
2. Schließen Sie den USB-Anschluss des Ladekabels an einen Adapter oder Computer an und verbinden Sie dann den TYPE-C-Stecker mit dem Anschluss an der Unterseite des Geräts. Während des Ladevorgangs erscheint auf dem digitalen Display eine bewegende Linie.

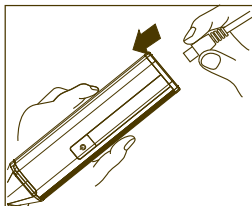
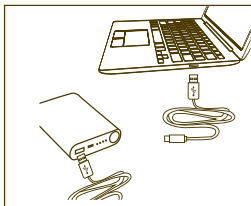

3. Wird das Gerät längere Zeit (2–3 Monate) nicht verwendet, laden Sie es vor der erneuten Nutzung vollständig auf.
4. Zur Verlängerung der Akkulebensdauer lassen Sie den Akku alle 6 Monate vollständig entladen und laden ihn anschließend für 2 Stunden auf.

Entsorgung



Werfen Sie das Produkt nicht mit dem Hausmüll weg. Geben Sie es stattdessen an eine spezialisierte Recyclingstelle, um die Umwelt zu schützen.

Garantie

Der HIGE Pro 6-in-1 Universal-Trimmer von WAU wird mit einer 1-jährigen Garantie geliefert. Während der Garantiezeit wird das Produkt bei festgestellten technischen Mängeln ersetzt oder repariert. Diese Garantie deckt keine Funktionsstörungen ab, die durch unsachgemäße Bedienung oder Transport verursacht wurden, sowie Produkte, die selbst repariert wurden.

HIGE PRO

UNIVERSAL-TRIMMER 6-IN-1

Modell: **TRM-4**

Material: **Metall, Edelstahl, Kunststoff**

Abmessungen (H×B×T): **160x40x35 mm**

Gewicht: **200 g**

Spannung: **10 V**

Leistung: **5 W**

Hergestellt in: **PRC**

Autorisierter Herstellervertreter: WAU Global Limited 63A College road,
Northcote, Auckland, 0627, New Zealand
e-mail: info@wauglobal.com

Wichtiger Hinweis: Zur Sicherstellung einer kontinuierlichen
Produktverbesserung behält sich der Hersteller das Recht vor, Design
und technische Spezifikationen zu ändern. Die neueste Version dieses
Handbuchs ist verfügbar unter: wauglobal.com



Table of Contents

Technical Specifications	26
Purpose	26
Device Components	26
Operating Procedure	28
Usage Method	30
Precautions	32
Cleaning & Maintenance	32
Storage.....	33
Charging	33
Disposal.....	34
Warranty.....	34

Technical Specifications

Parameter	Value
Model	TRM-4
Dimensions	160x40x35 mm
Weight	200 g
Water Protection Level	IPX6
Voltage	5V 1A
Power	5 W
Blade Rotation Speed	7000 rpm
Battery Capacity	1200 mAh
Charging Time	2 hours
Operating Time from Full Charge	120 min

Purpose

The HIGE Pro Trimmer set by WAU allows you to trim hair and beard length at home. Due to the six attachments included in the kit, it can easily handle any type of shaving and trimming, making the procedure as fast and comfortable as possible.

Device Components

1. Standard Hair Clipper
2. On/ Off switch
3. LED display
4. Body trimmer
5. Micro shaver
6. Precision trimmer
7. Ear/nose trimmer
8. Design trimmer
9. Comb attachments for hair Clipper, 4 types (a-d)
10. USB cable (5V 1A charger applicable)
11. Oil bottle
12. Cleaning brush
13. Pedestal
14. Long comb

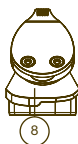
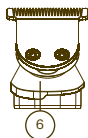
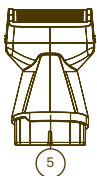
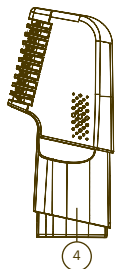
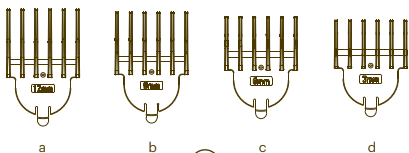
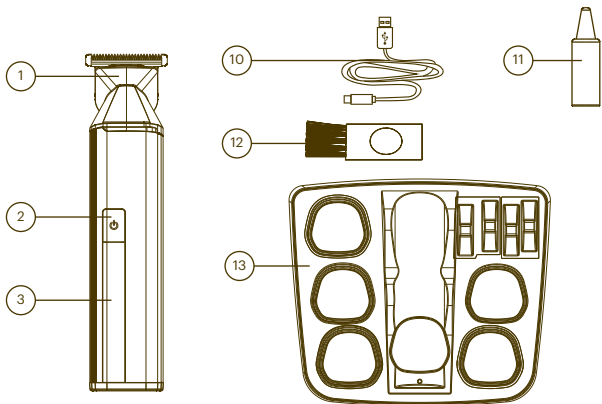

Operating Procedure

1. Switching On/Off

To switch the device on or off, briefly press the on/off switch. When the device is switched on, the line on the display moves smoothly and then lights up continuously.

2. Смена насадок

a. The device has a magnetic attachment mechanism for metal attachments. To secure an attachment to the device body, bring it close to the attachment point, after which the magnets will fix it in place. To remove an attachment, pull it upwards and detach it from the device body.

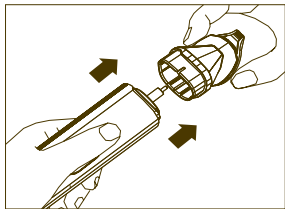
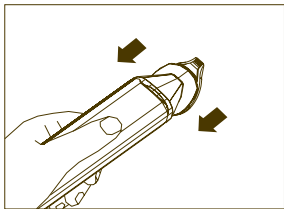

[Note]: The trimmer is equipped with a lock function to protect against accidental activation. To activate this function, press and hold the on/ off switch for 3 seconds. After the function is activated, a lock icon will appear on the display. To unlock, press and hold the on/ off switch for 3 seconds; after the function is deactivated, the lock icon will disappear.

b. Comb attachments are used over the standard hair slipper to adjust hair length when trimming. To install them, hook the comb onto the upper part of the metal attachment, and then press down on the lower part of the comb until it clicks, so that it fits snugly against the surface of the metal attachment. To remove the comb attachment, pull up on the tab located on its lower part.

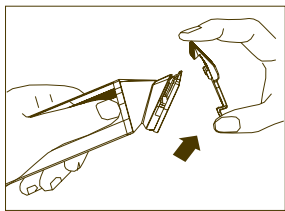
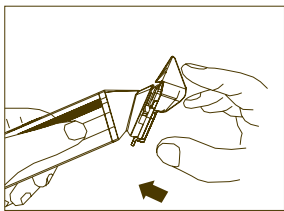

[Note]: Before changing the attachment, make sure the device is switched off. When changing attachments, keep your hands away from the on/ off switch on the shaver body to avoid accidentally switching the device on.

Usage Method

For best results:

- perform trimming and shaving on dry hair
- do not apply lotion before using the device

1. Hair Trimming

Attach the comb attachment to the device. If you are using the trimmer for the first time, start with the maximum length attachment (12 mm). Switch on the device and place the flat part of the attachment against the skin. Slowly move the attachment through the hair. Repeat movements in various directions as needed.

[Note]: If hair accumulates on the comb during trimming, switch off the device and clean the attachment.

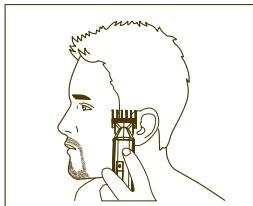
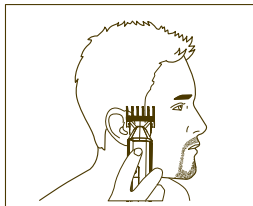

2. Beard/ Mustache Shaving

Position the device attachment at the edge of your beard/mustache line and gently lower it onto your skin. Trim the desired areas on your face and neck using movements in various directions.

[Note]: If you are styling the edges of your beard/mustache, creating an outline on the back of your neck, etc., remove the trimmer's comb attachment. For forming a precise line, you can also use the Precision trimmer.

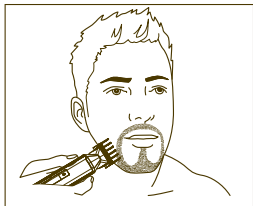
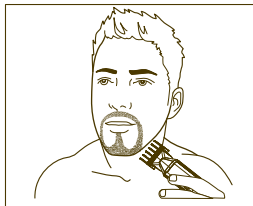

3. Shaving with Shaver

Hold the device so that the attachment lightly touches your face at a 45-degree angle. Shave with short, gentle strokes. Use your free hand to stretch your skin. This will help the hairs stand upright, making shaving easier.

[Note]: This attachment was designed for shaving isolated areas around the beard/mustache. It is not intended for a full shave.

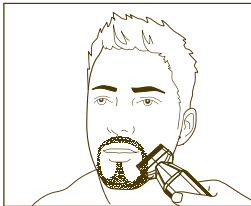

4. Shaving with the Ear/ nose trimmer

After installing the attachment, carefully insert it into your ear or nostril. Gently move the device in and out of your ear or nostril. Rotate the attachment while shaving.

[Note]: Do not insert the attachment too deep (no more than 6 mm).

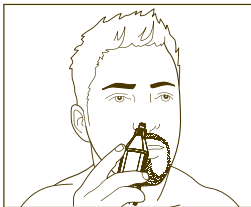

5. Shaving with the Design Trimmer

This attachment is used for creating lines and patterns. After installing the attachment, position it at the desired starting point of your pattern, switch on the shaver, and begin forming the pattern. Do not press the attachment too hard.

[Note]: For best results, use a pre-prepared stencil.

Precautions

1. Never leave the device charging unattended;
2. Keep the charging cable away from heat sources;
3. Prevent water from getting on the charging cable;
4. Do not insert or remove the plug from the socket with wet hands;
5. Do not use a damaged charging cable;
6. Charge, use, and store the device at temperatures between 15 °C and 35 °C;
7. Always switch off the device when cleaning;
8. Keep the product out of reach of children.

Cleaning & Maintenance

1. Switch off the shaver before starting to clean.
2. Carefully brush off any remaining hairs/rinse the comb attachment and trimmer blade with warm water. For cleaning, the plastic cover can be removed from some attachments as shown in the picture.

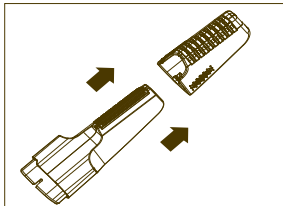
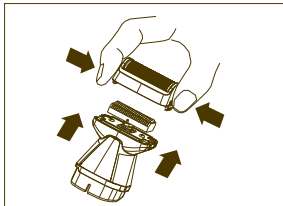

3. Cleaning should only be done with a soft brush. We recommend using the brush included in the kit for this purpose.
4. For lubricating the blades, use only light-grade oil from the provided kit or sewing machine oil.
5. Do not use aggressive or corrosive cleaning agents to clean the device or its blades.

6. The product body can be washed.

[Note]: Don't forget to wipe the water from the charging cable connection point before charging.

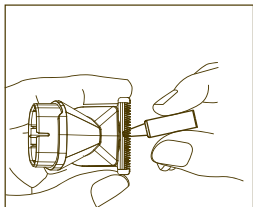
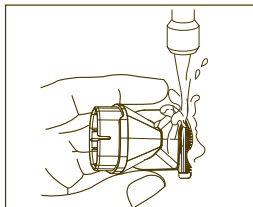

Storage

1. Store the device and charging cable in a dry place.
2. The storage temperature of the device should not exceed 60°C.
3. Do not wrap the charging cable around the device.

Charging

1. Make sure the device is switched off.
2. Connect the USB port of the charging cable to an adapter or computer, then connect the TYPE-C port to the port located at the bottom of the device. A moving line will appear on the digital display during charging.

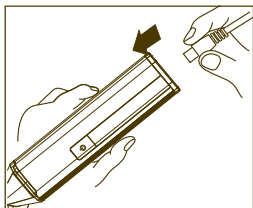
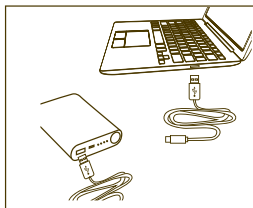

3. If the device will not be used for a long time (2-3 months), fully charge it when you want to use it again.
4. To prolong battery life, allow it to fully discharge every 6 months, then charge it for 2 hours.

Disposal



To dispose of the product, do not discard it with household waste. Instead, hand it over to a specialized recycling center to protect the environment.

Warranty

The HIGE Pro Trimmer set by WAU comes with a 1-year warranty. During the warranty period, if technical defects are found, the product is subject to replacement or repair. This warranty does not cover malfunctions caused by improper operation and transportation, or products that have undergone self-repair.

HIGE PRO

TRIMMER SET 6 IN 1

Model: **TRM-4**

Material: **metal, stainless steel, plastic**

Dimensions (H×W×D): **160x40x35 mm**

Weight: **200 g**

Voltage: **10 V**

Power: **5 W**

Made in: **PRC**

Authorized manufacturer representative: WAU Global Limited 63A
College road, Northcote, Auckland, 0627, New Zealand
info@wauglobal.com

Important Notice: to ensure continuous product improvement,
the manufacturer reserves the right to modify design and technical
specifications. The latest version of this manual is available at:
wauglobal.com

